

## Ứng dụng

Trong sản xuất các linh kiện điện tử, IC, mạch bán dẫn

Trong các nhà máy sản xuất linh kiện nhạy cảm tĩnh điện.

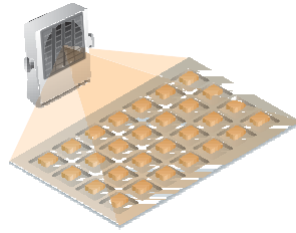

# WINSTAT

## Sơ đồ kích thước

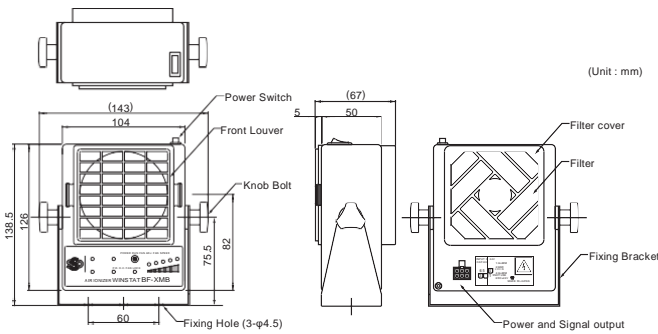

## Thông số kỹ thuật

Model	BF-XMB
Điện áp đầu vào	DC24V (Bộ chuyển đổi nguồn AC100~240V)
Capacity	6VA
Điện áp đầu ra	± 7000V <sub>o-p</sub>
Cân bằng ion	< ±10V (Khoảng cách 300mm)
Lưu lượng khí	0.7~1.2m <sup>3</sup> /min
Tốc độ khí	1.2~1.9m/s (with Straight Louver at 300mm) 0.7~1.2m/s (with Wide angle Louver at 300mm)
Mật độ Ozone	< 0.004ppm (Khoảng cách 150mm)
Môi trường	Nhiệt độ 0~40°C / Độ ẩm : 15~85%
Filter	Pre-filter level
Cảnh báo đầu ra	Bình thường: BẬT, Bất thường (báo động HV hoặc báo động quạt với đèn LED đỏ): TẮT Role MOS FET, Tiếp điểm thường đóng, Dòng điện tối đa: 200mA, Điện áp: Dưới 30VDC.
Kích thước	104x126x67mm (WxHxD)
Trọng lượng	560g
Độ ồn	51dB (A) (Khoảng cách 1m)
Phụ kiện	Bộ đổi nguồn AC, Cửa sổ góc rộng, Cáp đầu ra tín hiệu, Bàn chải làm sạch
Phân tử ch	Emitter Needle unit (DNU-W60), Filter (10pcs) (OBF-FZA-1-10)

## Sơ đồ kích thước

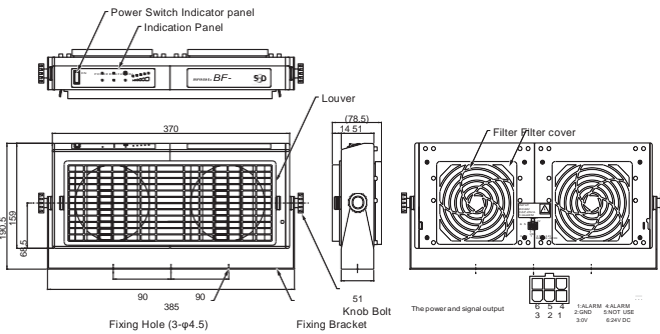

## Thông số kỹ thuật

Model	BF-X4MB
Điện áp đầu vào	DC24V (Bộ chuyển đổi nguồn AC100~240V)
Capacity	25A
Điện áp đầu ra	± 7500V <sub>o-p</sub>
Cân bằng ion	< ±5V (Khoảng cách 300mm)
Lưu lượng khí	1.4~3.2m <sup>3</sup> /min x 2 fans
Tốc độ gió	0.7~1.8m/s (at 300mm)
Mật độ Ozone	< 0.006ppm (khoảng cách 150mm)
Môi trường	Nhiệt độ 0~40°C / Độ ẩm 15~85%
Filter	Pre-filter level
Cảnh báo đầu ra	Role MOS FET Tiếp điểm thường điện áp (đầu ra NC) Báo động HV hoặc cảnh báo quạt: TẮT
Kích thước	370x159x78.5mm (WxHxD)
Trọng lượng	< 1700g
Vật liệu	Main Body: ABS, Emitter: tungsten, Bracket: SECC
Độ ồn	62dB (A) (Khoảng cách 1m)
Phụ kiện	Hướng dẫn sử dụng Phụ kiện, Bộ đổi nguồn AC, Cáp đầu ra tín hiệu, Bàn chải làm sạch
Tùy chọn	Emitter Needle unit (DNU-W85), Filter (10pcs) (OBF-F2ZA-1-10)

## Indicator Panel

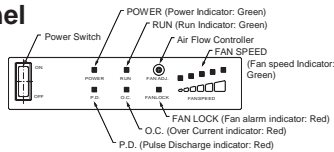

## Decay Performance

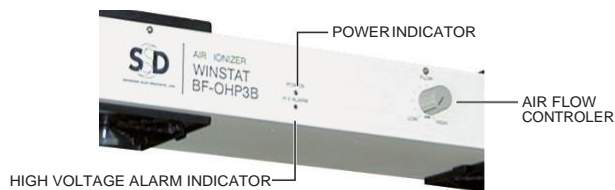

## Sơ đồ kích thước

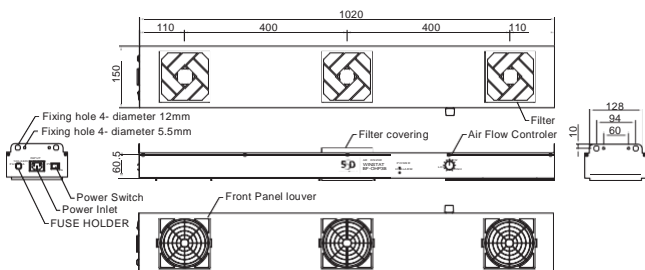

## Thông số kỹ thuật

Model	BF-OHP3B
Điện áp đầu vào	AC100V - 240V 50/60Hz
Capacity	42VA
Điện áp đầu ra	±7,500V <sub>o-p</sub>
Cân bằng ion	< ±10V
Lưu lượng khí	2.6 - 4.0m <sup>3</sup> /minx3 fans
Mật độ Ozone	< 0.006ppm or less (Khoảng cách 150mm)
Môi trường	Nhiệt độ 0 - 40°C / Độ ẩm : 15 - 85%
Filter	Pre-filter class
Kích thước	1020x60.5x150mm (WxHxD)
Trọng Lượng	5.0kg
Vật liệu	Main Body : SECC, Emitter Needle : Tungstane
Độ ồn	66dB(A) (Khoảng cách 1m)
Phụ kiện	Hướng dẫn vận hành, bộ chuyển đổi AC, bàn chải làm sạch
Tùy chọn	Discharging needle unit: DNU-W85 Filter(10 sheet pack) : OBF-F2ZA-1-10
Phụ kiện	Hướng dẫn sử dụng Phụ kiện, Bộ đổi nguồn AC, Cáp đầu ra tín hiệu, Bàn chải làm sạch
Tùy chọn	Emitter Needle unit (DNU-W85), Filter (10pcs) (OBF-F2ZA-1-10)

